

# UTILCELL

CELULAS DE CARGA

## GUIA DE PRODUCTOS - AMERICA

CÉLULAS DE CARGA  
ACCESORIOS DE MONTAJE  
ELECTRÓNICA DE PESAJE





## UTILCELL

### MARCA RECONOCIDA EN EL PESAJE A NIVEL MUNDIAL

CÉLULAS DE CARGA - ACCESORIOS DE MONTAJE - ELECTRÓNICA DE PESAJE

Líderes en el mercado nacional de células de carga y uno de los cinco principales fabricantes mundiales.

UTILCELL atiende y sirve envíos a clientes de los cinco continentes, con suministro directo regular a más de sesenta países.

La sede central de la empresa está situada en Barcelona, con filiales en diversos países y una extensa red mundial de distribuidores.



#### GARANTÍA DE FABRICANTE

- 40 años de experiencia y más de 2.000.000 de unidades instaladas en todo el mundo
- Amplia capacidad de producción
- Extenso rango de productos. Solución completa de pesaje desde 0,3 kg a 600 t
- Diseños a medida
- Sistema de Gestión de Calidad certificado conforme a ISO 9001
- Fabricación conforme a homologaciones internacionales OIML, NTEP, VCAP, GOST, MID, EN 45501, EN 1090, CE, ATEX, FM, IECEx, etc.

#### SECTORES

- Industria química y farmacéutica
- Industria alimentaria
- Sector agrícola y ganadero
- Industria del acero, cemento, plástico
- Maquinaria de packaging
- Tratamiento de residuos y energías renovables
- Sector del transporte

#### CALIDAD DE FABRICACIÓN

- Total fiabilidad y homogeneidad del producto para entornos muy exigentes
- Materias primas de primera calidad seleccionadas en colaboración con los principales fabricantes mundiales
- Control del 100% de la producción
- Cada unidad está testeada individualmente en carga real y en cámaras climáticas a diferentes temperaturas
- Instrumentación en red asegurando una completa trazabilidad de la producción

#### UTILIDADES Y BENEFICIOS

- Control de entrada de materias primas
- Control del proceso de producción
- Control del envasado, empaquetado y paletizado
- Mejora de la eficiencia y repetibilidad de lotes
- Mejora de la trazabilidad y el control de la calidad
- Mejora de la seguridad y limitación de sobrecargas
- Mejora de la productividad y ahorro de normas



## APLICACIONES

## MODELOS



PLATAFORMAS  
MONOCÉLULA



PLATAFORMAS  
DE 4 CÉLULAS



BÁSCULAS PUENTE  
PARA VEHÍCULOS  
LIGEROS, PESAEJES



BÁSCULAS PUENTE  
PESA CAMIONES



ENSACADORAS



BALANZAS  
PESO-PRECIO



BALANZAS  
PESA-PERSONAS



REACTORES,  
TANQUES Y TOLVAS



SISTEMAS DE PESAJE  
DE ALTA CAPACIDAD



## APLICACIONES

## MODELOS



CINTAS  
CONTROLADORAS  
DE PESO



BÁSCULAS  
HÍBRIDAS

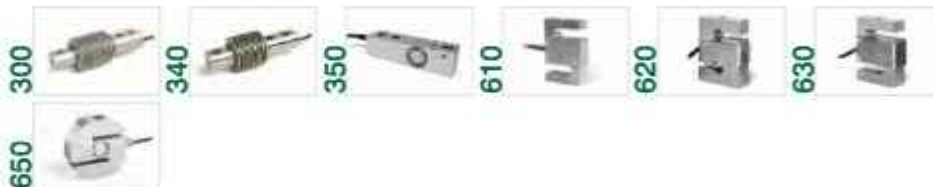

PESAJE AÉREO,  
GANCHOS Y GRÚAS



TOLVAS Y SILOS EN  
AMBIENTES DE ALTA  
TEMPERATURA PARA LA  
INDUSTRIA DEL METAL



APLICACIONES QUE  
REQUIEREN UN  
ALTO GRADO DE  
PROTECCIÓN IP



HIGH TEMPERATURE

HT  
APLICACIONES QUE  
REQUIEREN TRABAJO  
EN ALTA TEMPERATURA



CERTIFICADOS FM<sup>®</sup>  
PARA TRABAJAR  
EN EQUIPOS  
PELIGROSOS



CERTIFICADOS ATEX  
PARA TRABAJO  
EN ATMÓSFERAS  
POTENCIALMENTE  
EXPLOSIVAS  
DE GAS Y POLVO



# SELECCIÓN DE UNA CÉLULA POR CAPACIDAD

## MONOCÉLULA

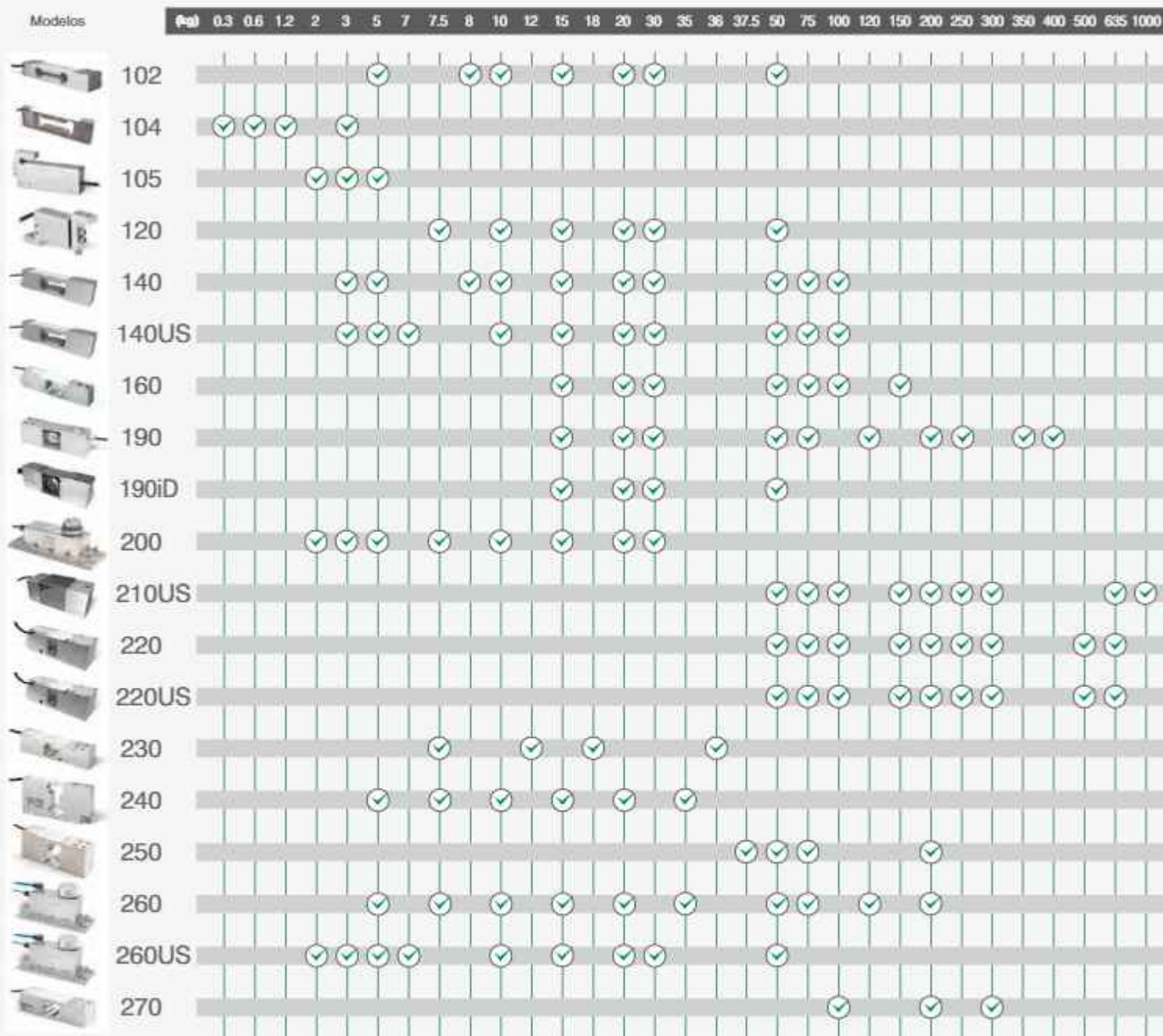

## FLEXIÓN O CORTADURA

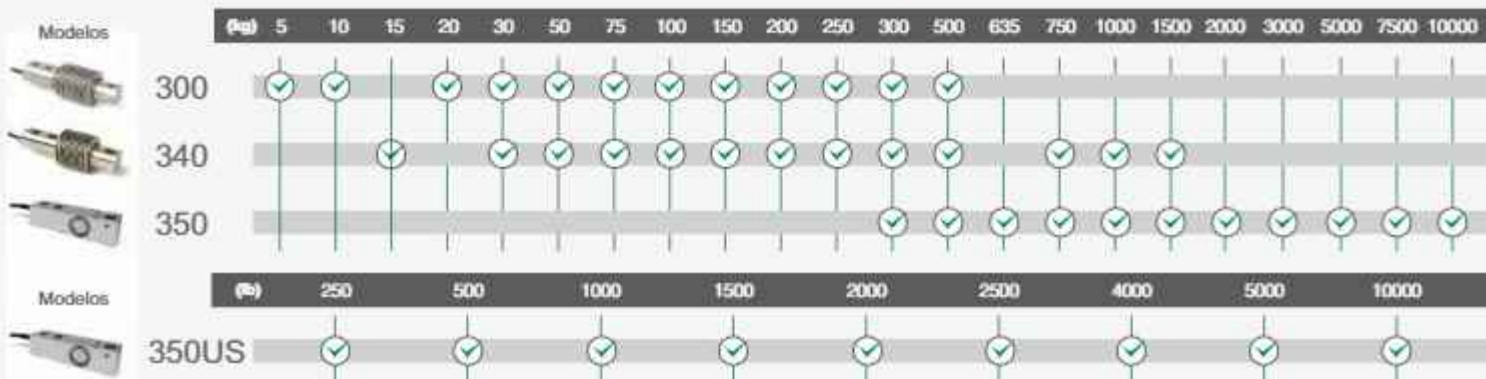

# SELECCIÓN DE UNA CÉLULA POR CAPACIDAD

## TRACCIÓN O COMPRESIÓN

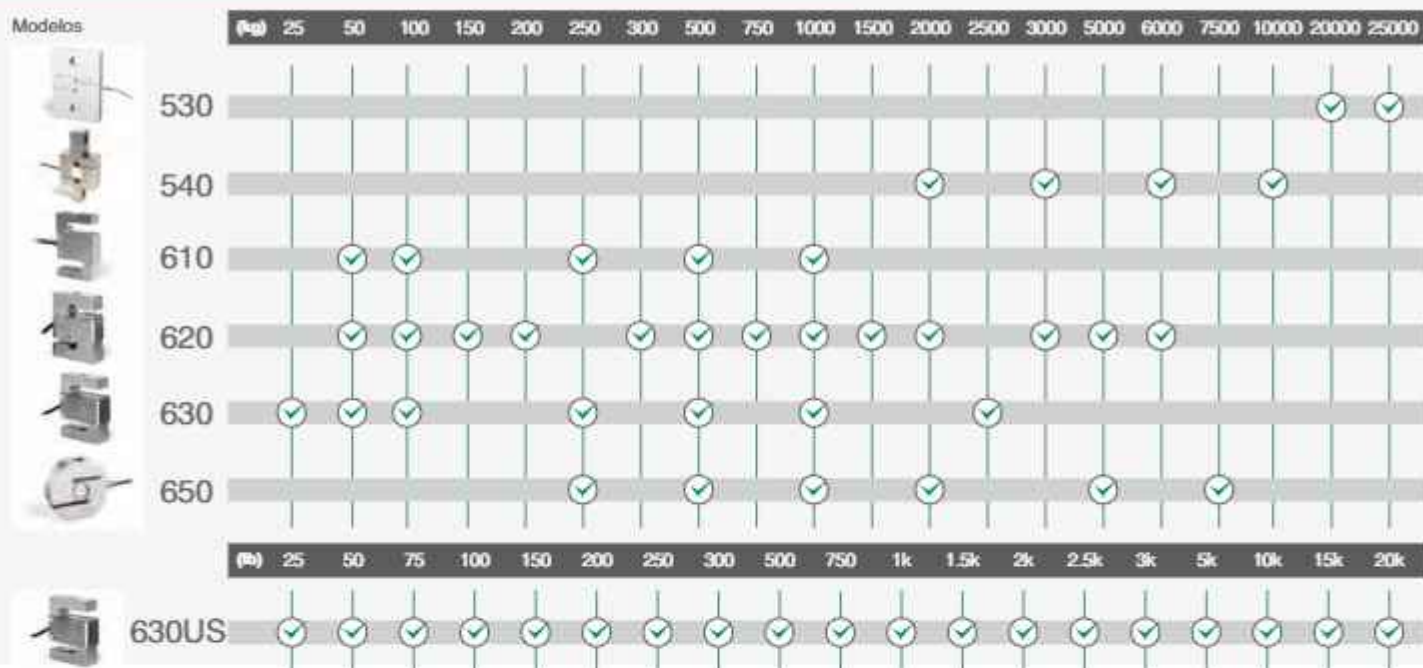

## COMPRESIÓN O CORTADURA



# MONOCÉLULA

## APLICACIONES

- Balanzas de plataforma monocélula
- Balanzas comerciales Peso-Procto
- Balanzas pesa-personas
- Básculas aéreas
- Cuentalpizas
- Cintas controladoras de peso
- Máquinas pesadoras multicabezales
- Máquinas llenadoras de bolsas
- Maquinaria textil/torsión
- Dosificadoras
- Microdosificación
- Ensacadoras: montaje directo en la boca de ensacado
- Pesaje directo en tolva



### MODELO 102

- Características:**
- 3000 Div.
  - Flexión doble viga
  - Aluminio
  - IP 66

▲ Capacidad (kg)	□ Plat. AxB (mm)
5 - 8 - 10	350 x 350
15 - 20	350 x 350
30 - 50	350 x 350



### MODELO 104

- Características:**
- 3000 Div.
  - Flexión doble viga
  - Aluminio
  - IP 66

▲ Capacidad (kg)	□ Plat. AxB (mm)
0.3 - 0.6	200 x 200
1.2 - 3	200 x 200



### MODELO 105

- Características:**
- 3000 Div.
  - Flexión doble viga
  - Cobre-Berilio

▲ Capacidad (kg)	□ Plat. AxB (mm)
2 - 3	150 x 150
5	250 x 250



### MODELO 120

- Características:**
- 4000 Div.
  - Flexión doble viga
  - Cobre-Berilio

Certificados:

▲ Capacidad (kg)	□ Plat. AxB (mm)
7.5	400 x 300
10 - 15	400 x 400
20 - 30 - 50	400 x 400



### MODELO 140

- Características:**
- 3000 Div.
  - Flexión doble viga
  - Aluminio
  - IP 66

Certificados:

▲ Capacidad (kg)	□ Plat. AxB (mm)
3 - 5 - 8 - 10	400 x 400
15 - 20 - 30	400 x 400
50 - 75 - 100	400 x 400



### MODELO 140 US

- Características:**
- 5000 Div.
  - Flexión doble viga
  - Aluminio
  - IP 66
  - Estándar de Rosca Unificado UNC

Certificados:

▲ Capacidad (kg)	□ Plat. AxB (mm)
3 - 5 - 8 - 10	400 x 400
15 - 20 - 30	400 x 400
50 - 75 - 100	400 x 400





### MODELO 160

#### Características:

- 3000 Div.
- Flexión doble viga
- Acero niquelado
- IP 66
- Opción HT para alta temperatura

#### Certificados:



▲ Capacidad (kg)	□ Plat. AuB (mm)
15 - 20 - 30	500 x 500
50 - 75	500 x 500
100 - 150	500 x 500



### MODELO 190

#### Características:

- Flexión doble viga
- 190 a:** 4000 Div. Acero niquelado. Sellado silicón, IP 66
- 190 b:** 3000 Div. Acero inoxidable. Hermética soldada, IP 68 / IP 69K
- Opciones: Versión inoxidable digital

#### Certificados:



▲ Capacidad (kg)	□ Plat. AuB (mm)
15 - 20 - 30	600 x 600
50 - 75 - 120	600 x 600
200 - 350	600 x 600
250 - 400	800 x 800



### MODELO 210 US

#### Características:

- 5000 Div.
- Flexión doble viga
- Aluminio
- IP 67
- Estándar de Rosca Unificado UNC

#### Certificados:



▲ Capacidad (kg)	□ Plat. AuB (mm)
50 - 75 - 100 - 150	800 x 800
200 - 250 - 300 - 500	800 x 800
635 - 1000	600 x 600



### MODELO 220

#### Características:

- 3000 Div.
- Flexión doble viga
- Aluminio
- IP 67

#### Certificados:



▲ Capacidad (kg)	□ Plat. AuB (mm)
50 - 75 - 100	600 x 600
150 - 200 - 250	600 x 600
300 - 500 - 635	600 x 600



### MODELO 220 US

#### Características:

- 5000 Div.
- Flexión doble viga
- Aluminio
- IP 67
- Estándar de Rosca Unificado UNC

#### Certificados:



▲ Capacidad (kg)	□ Plat. AuB (mm)
50 - 75 - 100	600 x 600
150 - 200 - 250	600 x 600
300 - 500 - 635	600 x 600



### MODELO 230

#### Características:

- 3000 Div.
- Flexión doble viga
- Aluminio
- IP 66

#### Certificados:



▲ Capacidad (kg)	□ Plat. AuB (mm)
7,5 - 12	400 x 400
18 - 36	400 x 400



### MODELO 240

#### Características:

- 4000 Div.
- Flexión doble viga
- Aluminio
- IP 66

#### Certificados:



▲ Capacidad (kg)	□ Plat. AuB (mm)
5 - 7,5 - 10	500 x 500
15 - 20 - 35	500 x 500



### MODELO 250

#### Características:

- 3000 Div.
- Flexión de doble viga
- Aluminio
- IP 66

#### Certificados:



▲ Capacidad (kg)	□ Plat. AuB (mm)
37,5 - 50	600 x 600
75 - 200	500 x 500



### MODELO 270

#### Características:

- 3000 Div.
- Flexión doble viga
- Aluminio
- IP 66

#### Certificados:



▲ Capacidad (kg)	□ Plat. AuB (mm)
100 - 200	400 x 400
300	400 x 400

### Pesaje dinámico

#### CARACTERÍSTICAS

- Rápida estabilidad
- Alta velocidad de pesada
- Resistencia a la fatiga
- Sumergida en amortiguador viscoso
- Reducción de vibraciones



#### MODELO 200

- Características:**
- Flexión doble viga
  - Exterior inox.
  - Amortiguada
  - IP 65

Capacidad (kg)	Plat. AnB (mm)
2 - 3	150 x 150
5	250 x 250
7.5	300 x 300
10 - 15 - 20 - 30	400 x 300



#### MODELO 260 US

- Características:**
- 3000 Div.
  - Flexión doble viga
  - Exterior inox.
  - IP 68
  - Estándar de Rosca Unificado UNC

Certificados:

Capacidad (kg)	Plat. AnB (mm)
2 - 3 - 5 - 7 - 10	500 x 500
15 - 20 - 30 - 50	500 x 500



#### MODELO 260

- Características:**
- 3000 Div.
  - Flexión doble viga
  - Exterior inox.
  - Amortiguada
  - IP 68

Certificados:

Capacidad (kg)	Plat. AnB (mm)
5 - 7.5 - 10	500 x 500
15 - 20 - 35	500 x 500
50 - 75 - 120 - 200	600 x 600

## FLEXIÓN O CORTADURA

#### APLICACIONES

- Básculas híbridas
- Básculas totalmente electrónicas
- Pesaje en:
  - Depósitos
  - Tolvas
  - Silos
  - Tanques
  - Reactores
- Plataformas 4 células
- Entornos industriales

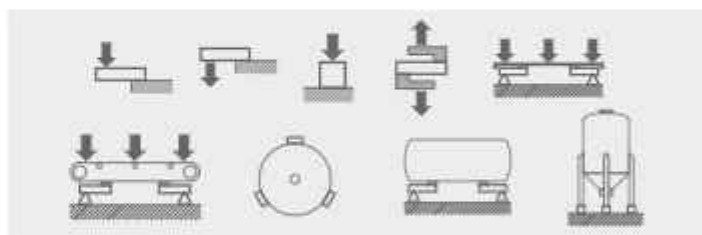

#### MODELO 300

- Características:**
- 3000 Div.
  - Flexión doble viga
  - Totalmente inoxidable
  - Fuelle soldado
  - IP 68 / IP 69K
  - Opción HT para alta temperatura
  - Opción: 6000 Div.

Certificados:

Capacidad (kg)
5 - 10 - 20 - 30 - 50 - 75 - 100
150 - 200 - 250 - 300 - 500

#### Accesorios



- 30901 + RO12x1.75
- 30904 + 30903  
De 5 a 50 kg
- 30905 + 30903  
De 75 a 300 kg
- 30906 + 30903  
500 kg
- 30907



#### MODELO 340

- Características:**
- 3000 Div.
  - Flexión doble viga
  - Totalmente inoxidable
  - Fuelle soldado
  - IP 68

Certificados:

Capacidad (kg)
15 - 30 - 50 - 75 - 100 - 150 - 200
250 - 300 - 500 - 750 - 1000 - 1500

#### Accesorios



- 34905 + RO12x1.75
- 30904 + 34903  
De 15 a 50 kg
- 30905 + 34903  
De 75 a 300 kg
- 34906 + 34903  
De 500 a 750 kg
- 35901
- FT12i



### MODELO 350

**Características:**

- 3000 Div.
- Cortadura
- 350 E: Inox-Hermética IP 68/IP 69K
- 350 a: Inox-Silicona IP 66
- 350 n: Niquel-Silicona IP 66
- Versión 350T opcional
- Opción HT para alta temperatura



**Certificados:**



**Capacidad (kg)**

300 - 500 - 750 - 1000 - 1500 - 2000  
3000 - 5000 - 7500 - 10000

### Accesorios



35901  
De 0.3 a 2 t



FT121  
De 0.3 a 2 t



35913  
De 0.3 a 2 t



359171  
De 3 a 5 t



35916i  
Para versión 350T



35902  
De 0.3 a 2 t  
35903  
De 3 a 5 t



35909 + 35911  
De 0.3 a 2 t  
35910 + 35912  
De 3 a 5 t  
35918 + 35919  
De 7.5 a 10 t



### MOD. 350 US

**Características:**

- 5000 y 10000 Div.
- Cortadura
- 350 E: Inox-Hermética IP 68/IP 69K
- 350 a: Inox-Silicona IP 66
- 350 n: Niquel-Silicona IP 66
- Estándar de Rosca Unificado UNF

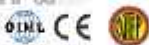

**Certificados:**



**Capacidad (lb)**

250 - 500 - 1000 - 1500 - 2000  
2500 - 4000 - 5000 - 10000

## TRACCIÓN

### APLICACIONES

- Pesaje aéreo - Grúas
- Maquinaria de ensayo de tensión



### MODELO 530

**Características:**

- 2000 Div.
- Tracción
- Acero niquelado
- IP 66

**Capacidad (t)**

20 - 25

### Accesorios



100003  
De 20 a 25 t



110003  
De 20 a 25 t



108003  
De 20 a 25 t



### MODELO 540

**Características:**

- 3000 Div.
- Tracción
- Acero niquelado
- IP 66

**Capacidad (t)**

2 - 3 - 6 - 10

### Accesorios

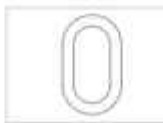

549001  
De 2 a 3 t  
549002  
De 6 a 10 t



549003  
De 2 a 3 t  
549004  
6 t



108002  
10 t



110001  
De 2 a 3 t  
110002  
6 t  
110004  
10 t

# TRACCIÓN O COMPRESIÓN

### APLICACIONES

- Pesaje aéreo
- Básculas híbridas
- Tanques, tolvas y cintas
- Grúas - Tornaes
- Maquinaria de ensayo



### MODELO 610

- Características:**
- 3000 Div.
  - Tracción - Compresión
  - Acero niquelado
  - IP 67

Capacidad (kg)
50 - 100 - 250 500 - 1000

### Accesorios



**TE10x1.5**  
De 50 a 100 kg  
**TE12x1.75**  
De 250 a 1000 kg



**RO10x1.5**  
De 50 a 100 kg  
**RO12x1.75**  
De 250 a 1000 kg



### MODELO 620

- Características:**
- 3000 Div.
  - Tracción - Compresión
  - Acero niquelado
  - IP 67

Capacidad (kg)
50 - 100 - 150 - 200 - 300 500 - 750 - 1000 - 1500 2000 - 3000 - 5000 - 6000

### Accesorios



**TE12x1.75**  
De 50 a 1000 kg  
**TE16x2**  
De 1500 a 2000 kg  
**TE24x2**  
De 3000 a 6000 kg



**RO12x1.75**  
De 50 a 1000 kg  
**RO16x2**  
De 1500 a 2000 kg  
**RO24x2**  
De 3000 a 6000 kg



### MODELO 630

- Características:**
- 3000 Div.
  - Tracción - Compresión
  - Acero niquelado
  - IP 67

**Certificados:**

Capacidad (kg)
25 - 50 - 100 - 250 500 - 1000 - 2500



### Accesorios



**TE8x1.25**  
De 25 a 100 kg  
**TE12x1.25**  
De 250 a 1000 kg  
**TE20x1.5**  
2500 kg



**RO8x1.25**  
De 25 a 100 kg  
**RO12x1.25**  
De 250 a 1000 kg  
**RO20x1.5**  
2500 kg



### MODELO 630 US

- Características:**
- 3000 Div.
  - Tracción - Compresión
  - Acero niquelado
  - IP 67
  - Estándar de Rosca Unificado UNF/UNS

**Certificados:**

Capacidad (kg)
25 - 50 - 75 - 100 - 150 - 200 250 - 300 - 500 - 750 - 1000 1500 - 2000 - 2500 - 3000 5000 - 10k - 15k - 20k





### MODELO 650

- Características:**
- 3000 Div. (\*2000 Div.)
  - Tracción - Compresión
  - Acero inoxidable
  - Hermética soldada, IP 68
  - Opción HT para alta temperatura

Certificados:



Capacidad (kg)

250\* - 500 - 1000 - 2000  
5000 - 7500

### Accesorios



TE12x1.75  
De 250 a 500 kg

TE20x1.5  
De 1000 a 2000 kg

TE24x2  
De 5000 a 7500 kg



RO12x1.75  
De 250 a 500 kg

RO20x1.5  
De 1000 a 2000 kg

RO24x2  
De 5000 a 7500 kg

## COMPRESIÓN O CORTADURA

### APLICACIONES

- Básculas puente (vehículos)
- Pesaje
- Reactores, tanques y tolvas
- Silos

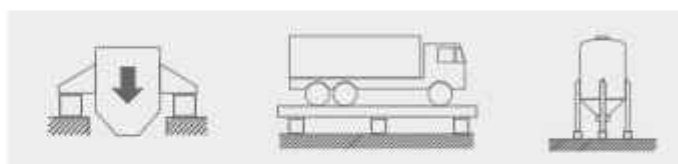

### MODELO 420

- Características:**
- 2000 Div.
  - Compresión
  - Acero inoxidable
  - Hermética soldada, IP 68 (EN 605629) e IP69K (ISO 20653)
  - Soporte cincado (inox. opcional)
  - Opción HT para alta temperatura

Certificados:



Capacidad (t)

2.5 - 5 - 10 - 20 - 30

### Accesorios



42901  
De 2,5 a 10 t

42902  
De 20 a 30 t



### MODELO 460

- Características:**
- 3000 Div.
  - Doble cortadura
  - Acero inoxidable
  - Hermética soldada, IP 68 (EN 605629) e IP69K (ISO 20653)
  - Soporte cincado (inox. opcional)
  - Opción HT para alta temperatura
  - Opcional: Kit certificado EN 1090

Certificados:



Capacidad (t)

5 - 10 - 20 - 30 - 50  
75 - 100

### Accesorios



46901  
De 5 a 20 t

46902  
De 30 a 50 t

46903  
De 75 a 100 t



46902CG  
50 t

46903CG  
100 t



### MODELO 480 US

- Características:**
- Doble cortadura
  - 5000 Div NTEP class III\* y 10000 Div NTEP class IIIL\*
  - 480n: Níquel-Silicona IP 66
  - 480t: Inox-Hermética IP 68/IP 69K

Certificados:



Capacidad (kg)

25k - 50k - 75k



### MODELO 490

- Características:**
- Doble cortadura
  - Acero níquelado
  - IP 67
  - Alta temperatura (HT)

Capacidad (t)

40 - 50 - 100 - 150 - 200



### MODELO 730

#### Características:

- 4000 Div.
- Columna autocentrante
- Totalmente acero inox.
- Protección anti-rayos
- Hermética soldada IP 68 / IP 69K
- Opcional: Versión digital y HT para alta temperatura

#### Certificados:



#### Capacidad (t)

30 - 40

#### Accesorios



#### 73902

Mod. 730 30 t

#### 73903

Mod. 730 40 t + 7300



### MODELO 740

#### Características:

- 4000 Div. (\*1000 Div.)
- Columna autocentrante
- Totalmente acero inox.
- Protección anti-rayos
- Hermética soldada IP 68 / IP 69K
- Opcional: Versión digital y HT para alta temperatura

#### Certificados:



#### Capacidad (t)

15 - 20 - 25 - 30 - 40 - 50 - 60  
100\* - 200\* - 400\* - 600\*

#### Accesorios



#### 74901 + 74902 +

74903

De 15 a 50 t

#### 74905 + 74902 +

74903

60 t



#### 74904

De 15 a 50 t

#### 74905

60 t

De 100 a 200 t

#### 74911

400 t

#### 74912

600 t



#### 74907

De 15 a 50 t

#### 74908

60 t

De 100 a 200 t

#### 74909

De 100 a 200 t

#### 74910

400 t

#### 74914

600 t



### MODELO 740 CP

#### Características:

- 4000 Div.
- Columna autocentrante
- Totalmente en acero inox.
- Protección anti-rayos
- Herméticamente soldada IP68 / IP 69K
- Opcional: Versión digital y HT para alta temperatura

#### Certificados:



#### Capacidad (t)

15 - 20 - 25 - 30 - 40 - 50 - 60

#### Accesorios



#### 74901CPN

74905CPN



### MODELO 750

#### Características:

- 3000 Div.
- Doble cortadura
- Sellado por soldadura IP 68
- 750 a: Acero pintado
- 750 t: Totalmente inox.

#### Certificados:



#### Capacidad (t)

7.5 - 10 - 15 - 20 - 25 - 30

#### Accesorios



#### 75905 + 75903



#### 75906



### MOD. 770 US

#### Características:

- 5000 Div. NTEP clase III
- 1000 Div. NTEP clase III L
- Doble cortadura
- Fácil montaje

770 r: Acero niquelado. Protección IP 67

770 t: Acero inox. Protección IP 68 e IP69K

#### Certificados:



#### Capacidad (kg)

5k - 10k - 20k - 30k - 40k - 50k - 60k  
75k - 100k - 150k - 200k - 250k

## PIN A MEDIDA

### APLICACIONES

- Protección de sobrecargas
- Grúas y dispositivos de elevación
- Control de tensión en cintas transportadoras
- Pesaje a bordo en maquinaria móvil
- Pivotes y grilletos
- Winches y líneas de amarro

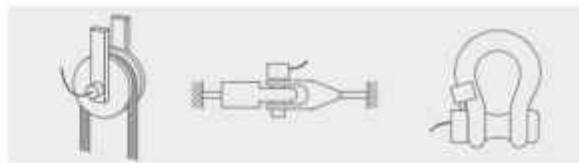

### PIN

#### Características:

- Bulón de carga con diseño a medida
- Doble cortadura
- Acero inoxidable
- IP 66
- Opcional: IP 68, amplificador integrado, conector y HT para alta temperatura

#### Certificados:



Deposición

Según diseño del cliente



## CAJAS SUMA



### CARACTERÍSTICAS:

- Permite la conexión de hasta 4 u 8 células de carga al indicador de pesaje
- Disponible en aluminio o plástico
- Ajuste fino de las esquinas
- Versión con descargadores de gas para protección antimayos
- Disponible en versión ATEX zona 0-1-2 (gas) y 20-21-22 (polvo)

### CAJAS SUMA

89053	Caja Suma de plástico hermética hasta 4 células
89126	Caja Suma de aluminio hermética hasta 4 células con descargadores de sobretensiones
89093	Caja Suma de aluminio hermética hasta 4 células certificada ATEX 
89002	Caja Suma de plástico hermética hasta 8 células
89068	Caja Suma de aluminio hermética hasta 8 células con descargador de sobretensiones
89092	Caja Suma de aluminio hermética hasta 8 células certificada ATEX 
89090	Caja Suma digital de aluminio hermética hasta 8 células

### CIRCUITOS SUMA

(Sólo circuito sin la caja)

89069	Circuito suma hasta 4 células
89129	Circuito suma hasta 4 células con descargadores
89070	Circuito suma hasta 8 células
89071	Circuito suma hasta 8 células con descargadores

### MATRIX II INDICADOR ALFANUMÉRICO ALTAS PRESTACIONES



#### CARACTERÍSTICAS:

- Display gráfico monocromo de 240x128 puntos
- Monobáscula / Bibáscula
- Reloj Fecha-Hora
- Conectividad: dos puertos RS-232, un puerto RS-485, un puerto libre para ampliación a diversos buses de campo
- Fuente de alimentación universal 100-240 V AC, 50/60 Hz y 10-24 V DC
- Multirango
- Tiquet configurable
- Precinto por software o mecánico
- Memoria Flash para la actualización del software

#### APLICACIONES SELECCIONABLES:

- **Pesa camiones:**  
Software para la gestión de entrada y salida de vehículos en plantas, base de datos (matrículas, artículos, clientes/proveedores...) así como la impresión de tickets y listados  
Multilingüo: español, inglés, francés, alemán, portugués y chocho
- **Industrial:**  
Peso-Tara. Cuenta piezas. Totalizaciones. Taras perfiladas programables
- **Dosificación**

#### INTERFASE PARA CÉLULAS ANALÓGICAS:

- A/D 24bits; 16.000.000 de divisiones internas; 100.000 divisiones externas. Hasta 8 células de 350  $\Omega$  ó 16 células de 700  $\Omega$
- Precalibrado por tensión mV: Puesta en marcha sin necesidad de disponer de masas para calibrar

#### INTERFASE PARA CÉLULAS DIGITALES:

- Hasta 16 células digitales y 1200 m de distancia
- Pre-calibración digital: Puesta en marcha sin necesidad de disponer de masas para calibrar

### SWIFT INDICADOR DE PESAJE Y TRANSMISOR DE ALTA VELOCIDAD

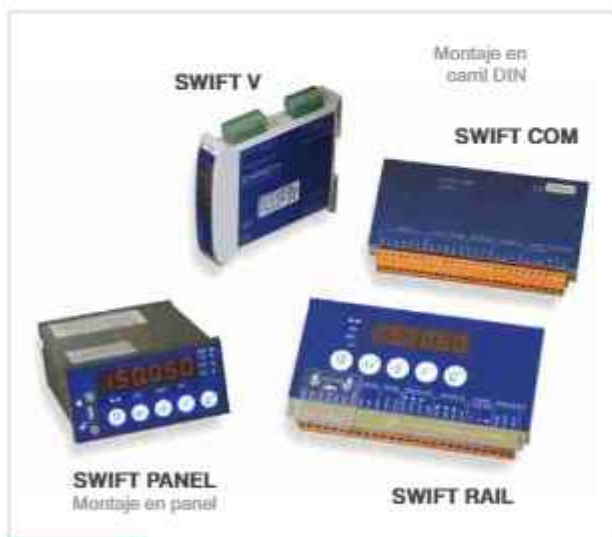

#### CARACTERÍSTICAS:

- Display 6 dígitos LED de 10 mm
- Alta resolución: ADC de 24 bits con 16.000.000 divisiones internas y 500.000 divisiones externas
- Alta velocidad: 2400 lecturas por segundo
- Configuración y ajuste por teclado o vía ordenador
- Calibración con masas o en mV/V, permitiendo la puesta en marcha sin necesidad de disponer de masas, entrando la capacidad de las células y su sensibilidad en mV/V
- Filtros digitales seleccionables
- Precinto de calibración por software o mecánico
- Conexión de hasta 8 células de carga de 350  $\Omega$  o 16 de 700  $\Omega$
- Comunicación RS-232 y RS-485 (Modbus RTU y ASCII) y opcional Profibus, Profinet o Ethernet/IP
- Salida analógica configurable 0-5 V, 0-10 V, 0-20 mA y 4-20 mA, con separación galvánica
- 3 Entradas digitales opto-aisladas
- 3 ó 4 Salidas digitales a relé
- Alimentación externa de 10-28 V DC

#### APLICACIONES:

- Pesaje y medida de nivel en tanques y silos.
- Maquinaria de dosificación y llenado, por peso en carga y en descarga.
- Básculas check-weighers.
- Básculas pesa-animales.
- Maquinaria de ensayos.
- Básculas clasificadoras horto-frutícolas de alta velocidad.
- Básculas multi-cabezal.
- Transmisión analógica y digital del peso a PC/PLC.
- Conexión de varios indicadores de pesaje en un mismo Bus.
- Control de sobrecargas en grúas.

#### VERSIONES:

- **SWIFT RS** Salida serie
- **SWIFT RS + ANALOG** Salida serie y salidas analógicas
- **SWIFT PROFIBUS** Versión con Profibus
- **SWIFT PROFINET** Versión con Profinet
- **SWIFT ETHERNET/IP** Versión con Ethernet/IP



### SMART INDICADOR PESO-TARA-CUENTAPIEZAS



#### CARACTERÍSTICAS:

- Homologado según OIML R76 y EN 45501, mono-rango o multi-rango, 6000 div a 0,6  $\mu\text{V}/\text{div}$ .
- Display 7 dígitos LED de 20 mm.
- Alta resolución: ADC de 24 bits con 16.000.000 divisiones internas y 100.000 divisiones externas.
- Configuración y ajuste por teclado.
- Calibración con masas o en mV/V, permite la puesta en marcha sin disponer de masas, entrando la capacidad y la sensibilidad en mV/V de las células.
- Precinto de calibración por software o mecánico.
- Conexión de hasta 4 células de carga de 350  $\Omega$  o 8 de 700  $\Omega$ .
- Comunicación RS-232 a PC, impresora o repetidor.
- Montaje en sobromesa, pared o techo.
- Alimentación externa de 100-240V AC 50/60 Hz.
- Protección aumentada contra interferencias electromagnéticas, mediante filtros, ferritas y blindajes.
- Multi-rango: permite definir dos rangos de trabajo para trabajar con dos tamaños de división.
- Tiquet estándar o programable desde PC.
- Corrección de linealidad.

#### APLICACIONES:

- Visor de Peso en Básculas Industriales de plataforma, pesa-pallets, básculas de camión.
- Básculas en Industria alimentaria, química y farmacéutica, en versión inoxidable estanca IP65.
- Indicador de peso en Tanques y Silos.
- Cuenta piezas y Totalizaciones (acumulación de pesadas).
- Configuración como báscula o como repetidor de otro indicador.
- Básculas Pesa Animales / Check-Weighers.

#### VERSIONES:

- Disponible en versión **ATEX**  Zona 2 (gas) y 21-22 (polvo)
- Memoria Alibi DSD para metrología legal de media millón de pesadas
- 4 Entradas digitales
- 4 Salidas digitales
- Salida analógica configurable 0-5V, 0-10V, 0-20mA, 4-20mA
- Alimentación externa de 12 V DC
- Puertos RS-232 y RS-485 adicionales.

### SMART DIGITAL INDICADOR PESO-TARA-CUENTAPIEZAS



#### CARACTERÍSTICAS:

- Homologado según OIML R76 y EN 45501, mono-rango o multi-rango.
- Display 7 dígitos LED de 20 mm.
- Configuración y ajuste por teclado y/o Software PC.
- Calibración con masas o numérica. Permite la puesta en marcha sin disponer de masas, utilizando los valores internos de las células digitales.
- Ajuste de esquinas mediante software PC.
- Precinto de calibración por software o mecánico.
- Conexión de hasta 16 células de carga digitales modelo 740D o compatibles.
- Comunicación RS-232 y USB a PC.
- Comunicación RS-232 a impresora o repetidor.
- Comunicación MODBUS RTU y ASCII mediante puertos serie o USB.
- Montaje en sobromesa, pared o techo.
- Alimentación externa: 100-240 V AC 50/60 Hz.
- Protección aumentada contra interferencias electromagnéticas, mediante filtros, ferritas y blindajes.
- Multi-rango: permite definir dos rangos de trabajo para trabajar con dos tamaños de división.
- Tiquet estándar o programable desde PC.
- Corrección de linealidad.

#### APLICACIONES:

- Visor de Peso en Básculas Industriales de plataforma, básculas de camión.
- Indicador de peso en Tanques y Silos.
- Cuenta piezas y Totalizaciones (acumulación de pesadas).
- Básculas Pesa Animales / Check-Weighers.

#### VERSIONES:

- Memoria Alibi DSD para metrología legal, de más de medio millón de pesadas
- 4 Entradas digitales
- 4 Salidas digitales
- Puertos RS-232 y RS-485 adicionales

### RD 60 REPETIDOR DE PESO



#### CARACTERÍSTICAS:

- Repetidor de peso para indicadores SMART, SMART DIGITAL, MATRIX II y SWIFT
- 7 dígitos de 57 mm de altura para peso y 8 LEDS de estado. Alto brillo
- Caja estanca IP 65 en acero inoxidable
- Comunicaciones RS-232 y RS-485
- Alimentación externa: 230 ± 10% V AC 50/60 Hz 12 W
- Soporte de anclaje y visera incluidos

### DAT TRANSMISOR INTELIGENTE CON DISPLAY



#### CARACTERÍSTICAS:

- Configuración y calibración por programa vía teclado o vía ordenador
- Calibración por tensión y/o por masa
- 2 Entradas digitales opto-aisladas
- 2 Salidas digitales opto-aisladas
- Filtro digital seleccionable
- Autocero y seguidor de cero
- Compensación de linealidad
- Detector de pico para medidas dinámicas
- Salidas analógicas: 0-5 V DC, 0-10 V DC, 0-20 mA y 4-20 mA
- Salidas-Serie: RS-232, RS-422 ó RS-485 con protocolo Modbus RTU.
- Opciones PROFIBUS o DEVICENET (sustituyen la salida analógica)
- Conexión de hasta 32 unidades direccionables en bus utilizando la salida serie RS-485
- Caja de plástico ABS

### DP100 INDICADOR DE PESO



#### CARACTERÍSTICAS:

- Alta resolución: A/D 20 bits, 1.000.000 de divisiones internas
- Display LCD 6 dígitos de 25,4 mm con retroiluminación por LED
- Puerto serie RS-232 para conexión a PC o impresora
- Alimentación de células: 5 V DC, para 4 células de 350 Ω ó 8 células de 700 Ω
- Alimentación externa: Adaptador 9 V DC incluido ó 5 pilas tipo AA
- Multimango
- Aplicación pesa animales

## SGA CONVERTIDOR ANALÓGICO PARA CÉLULAS DE CARGA



### CARACTERÍSTICAS:

- Salida analógica seleccionable:  $\pm 10$  V,  $\pm 5$  V, 0-10 V, 0-5 V, 0-20 mA, 4-20 mA
- Conexión hasta 4 células de carga de 350  $\Omega$  ó 8 células de carga de 700  $\Omega$
- Sensibilidades de transductor seleccionables
- Ajuste de cero
- Caja de plástico ABS con prensaestopas

### VERSIONES:

- SGA/A 110/230 V AC 50/60 Hz y 18/24 V DC
- SGA/D 18/24 V DC

## CONEXIÓN ELÉCTRICA

### 4 HILOS:

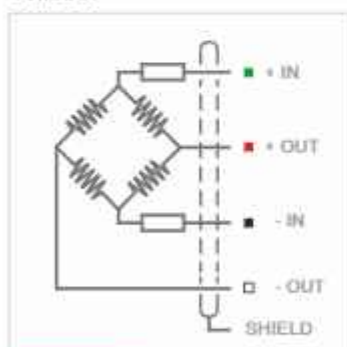

### 6 HILOS:

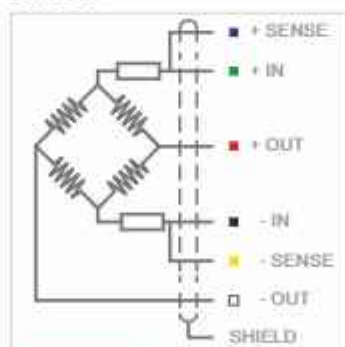

### \*SENSES\*

2 hilos adicionales, para mantener constante la alimentación en la célula, con una instrumentación adecuada. Utilizar especialmente para cables largos y amplio margen de temperatura.

### PANTALLA

No conectada al cuerpo del transductor

# UTILCELL

CELULAS DE CARGA

## APLICACIONES

- Plataformas monocélulas
- Plataformas de 4 células
- Básculas puente para vehículos ligeros
- Básculas puente pesa-camiones
- Pesaejes
- Ensacadoras
- Balanzas peso-precio
- Balanzas pesa-personas
- Dosificación en reactores, tanques y tolvas
- Control de nivel en silos
- Cintas controladoras de peso
- Básculas híbridas
- Pesaje aéreo, ganchos y grúas
- Tolvas y silos en la industria del metal
- Entornos exigentes: alto grado de protección IP, HT para altas temperaturas y ATEX para atmósferas explosivas

